

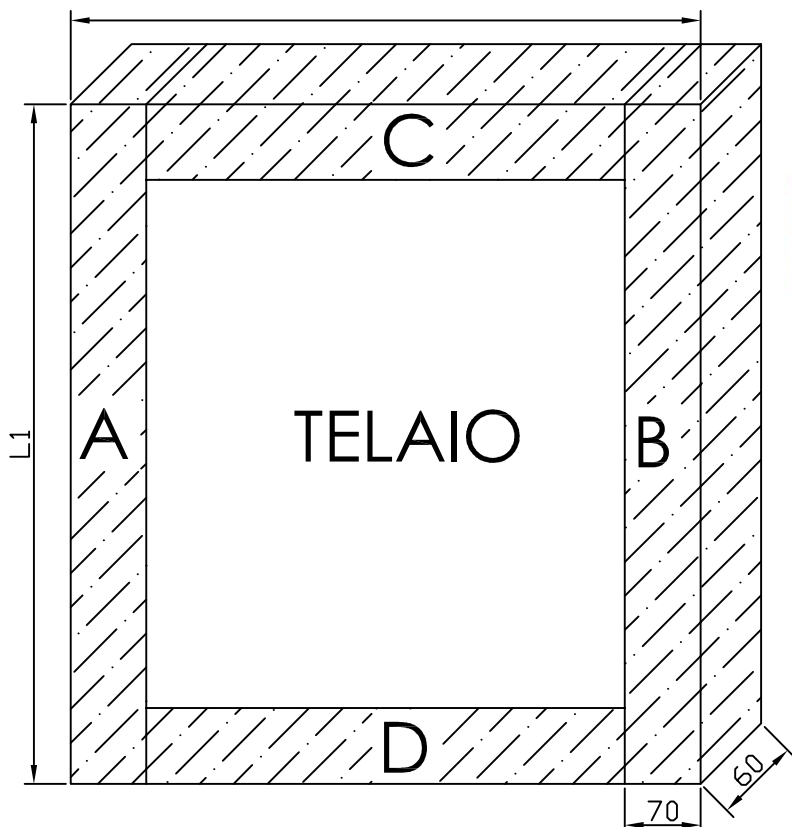

LAVORAZIONI TELAIO



- PIALLARE LEGNO FINITO SPESSORE - ESEMPIO 60 X 70
- TAGLIARE 2 LEGNI DI "L"
- TAGLIARE 2 LEGNI DI "L1"
- **LAVORAZIONE 1** = TENONARE TESTE DEL LEGNO
PER CREARE MASCHI TELAIO SU LEGNI TRAVERSI (C e D)
- **LAVORAZIONE 2** = TENONARE LE TESTE DEL LEGNO
SOPRA E SOTTO PER CREARE FEMMINE TELAIO SU LEGNI
MONTANTI (A e B)
- **LAVORAZIONE 3** = PROFILATURA INTERNA TELAIO
SU LEGNI "A" + "B" + "C" + "D"
- **INCOLLARE E ASSEMBLARE TELAIO LEGNI "A+B+C+D"**

Materiali	Finitura				Peso (g)		Cliente	
	Scala	1:1	Foglio	1/1	Formato	A4	Operatore	A.Sacchini
	Data	07/07/06				Cod. Prog.		
Descrizione								Cod. Dis.
SCHEMA DI MONTAGGIO								

LAVORAZIONI ANTA

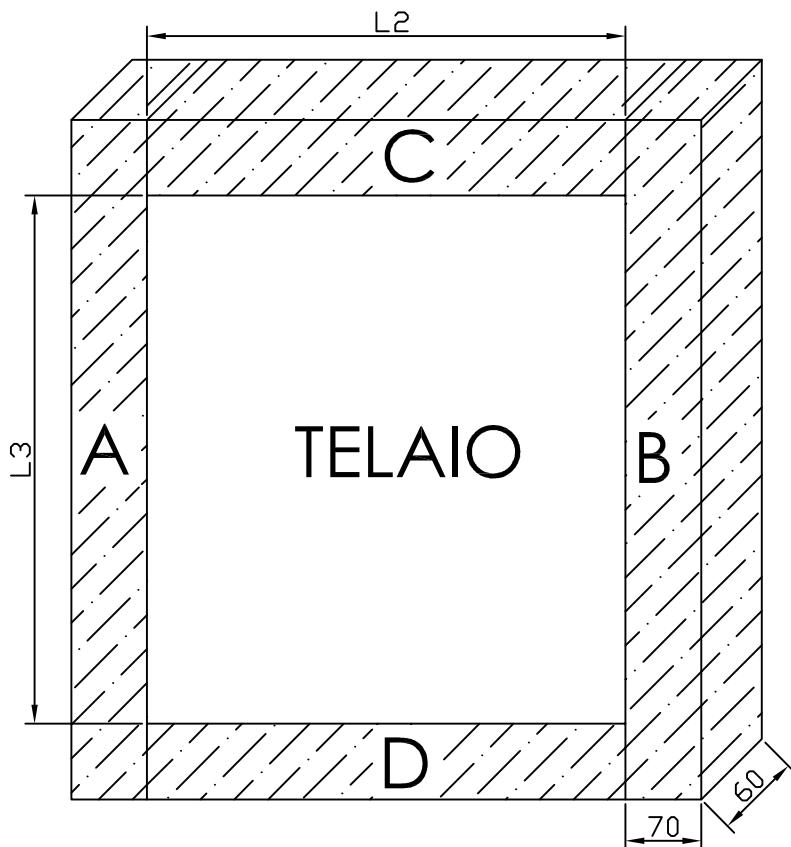



- 1 - COSTRUITO IL TELAIO CALCOLARE L2 E L3
- 2 - PIALLARE LEGNO FINITO SPESSORE ESEMPIO 60 X 70

FINESTRA A 1 ANTA

- 1 - TAGLIARE 2 LEGNI TRAVERSI (C e D)
CALCOLO: "L2" + 78mm - 2G(2x3mm)
- 2 - TAGLIARE 2 LEGNI MONTANTI (A e B)
CALCOLO: "L3" + 78mm - 2G(2x3mm)

FINESTRA A 2 ANTE

- 1 - TAGLIARE 4 LEGNI TRAVERSI (C e D)
CALCOLO: "L2" + 102mm - 3G(3x3mm)
- 2 - TAGLIARE 4 LEGNI MONTANTI (A e B)
CALCOLO: "L3" + 102mm - 2G(2x3mm)

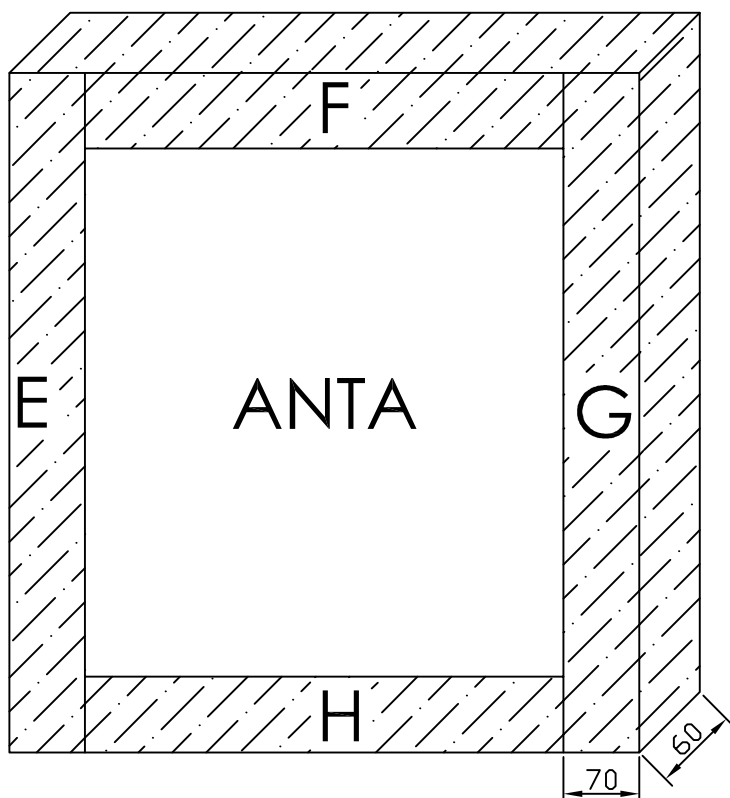

Materiale	Finitura				Peso (g)		Cliente
	Scala	Foglio	Formato	Operatore	Data		Cod. Prog.
	1:1	1/1	A4	A.Sacchini	07/07/06		Cod. Dis.
DESCRIZIONE							
SCHEMA DI MONTAGGIO							

FASE LAVORAZIONE ANTA



- **LAVORAZIONE 4** = TENONARE LE TESTE DEL LEGNO SOPRA E SOTTO PER CREARE FEMMINE ANTA SU LEGNI "E" e "G"
- **LAVORAZIONE 5** = TENONARE TESTE DEL LEGNO PER CRARE MASCHI ANTA SU LEGNI "F" e "H"
- **LAVORAZIONE 6** = PROFILATURA INTERNA ANTA SU LEGNI "E" + "F" + "G" + "H"

INCOLLARE E ASSEMBLARE I LEGNI "E+F+G+H"

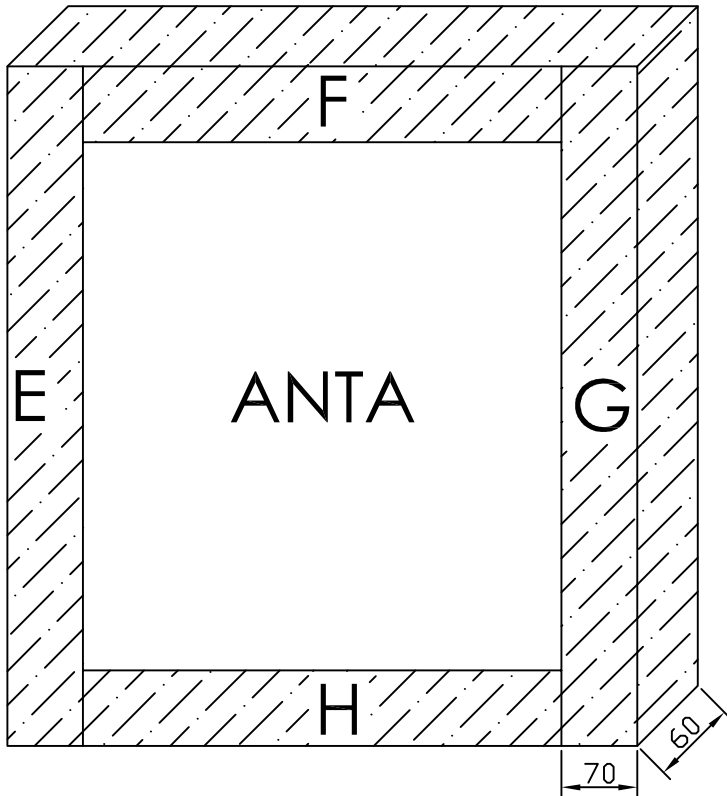

Materiale	Finitura				Peso (g)		Cliente
	Scala	Foglio	Formato	Operatore	Data		Cod. Prog.
	1:1	1/1	A4	A.Sacchini	07/07/06		Cod. Dis.
Descrizione							
SCHEMA DI MONTAGGIO							

FASE LAVORAZIONE FINESTRA AD UNA ANTA



INCOLLATA ED ESEGUITO ASSEMBLAGGIO DEI LEGNI "E+F+G+H"
ESEGUIRE LE SEGUENTI LAVORAZIONI:

- **LAVORAZIONE 8** = SQUADRATURA ANTA SU LATI ESTERNI DEI LEGNI "E+F+G+H"
- **LAVORAZIONE 10** = ESECUZIONE SEDE FERRAMENTA
SU LEGNO "E" IN CASO DI ANTA DESTRA
SU LEGNO "G" IN CASO DI ANTA SINISTRA
- **LAVORAZIONE 11** = CREAZIONE LISTELLO FERMA VETRO

Materiali	Finitura				Peso (g)		Cliente
	Scala	Foglio	Formato	Operatore	Data		Cod. Prog.
	1:1	1/1	A4	A.Sacchini	07/07/06		Cod. Dis.
Descrizione							
SCHEMA DI MONTAGGIO							

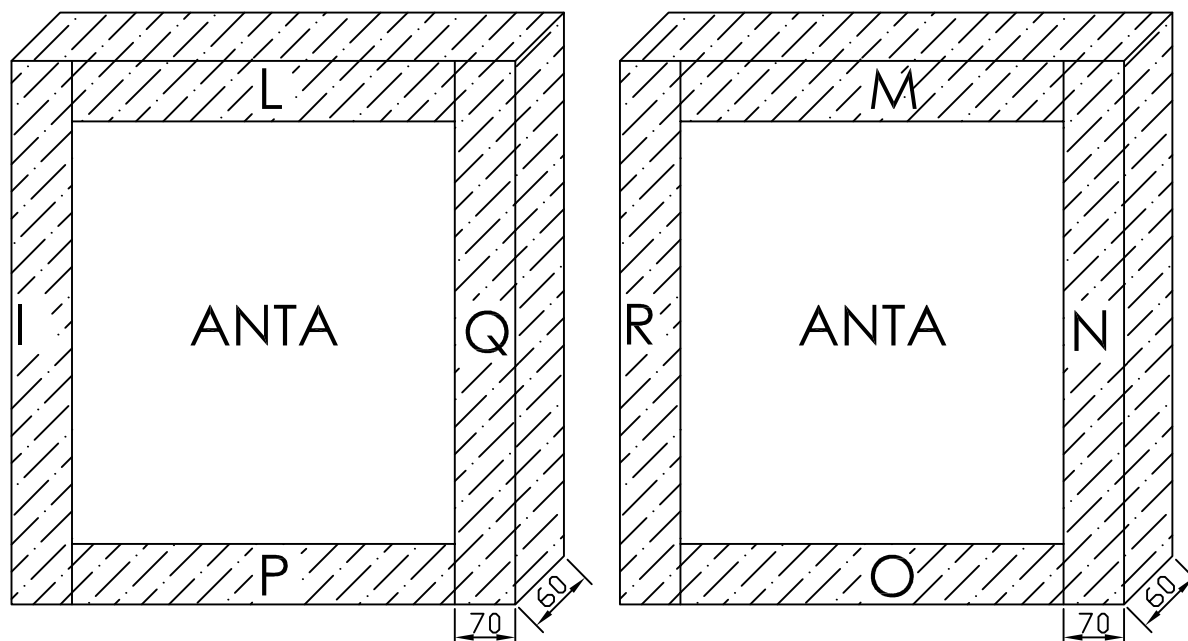

FASE LAVORAZIONE FINESTRA A DUE ANTE



INCOLLATA ED ESEGUITO ASSEMBLAGGIO DEI LEGNI

"I+L+M+N+O+P+Q+R" ESEGUIRE LE SEGUENTI LAVORAZIONI:

- **LAVORAZIONE 7** = SQUADRATURA ANTA SINISTRA SU LEGNO "Q"
- **LAVORAZIONE 8** = SQUADRATURA ANTA SU LATI ESTERNI DEI LEGNI "I+L+M+N+O+P+R"
- **LAVORAZIONE 10** = ESECUZIONE SEDE FERRAMENTA SU LEGNO "R"
- **LAVORAZIONE 11** = CREAZIONE LISTELLO FERMA VETRO

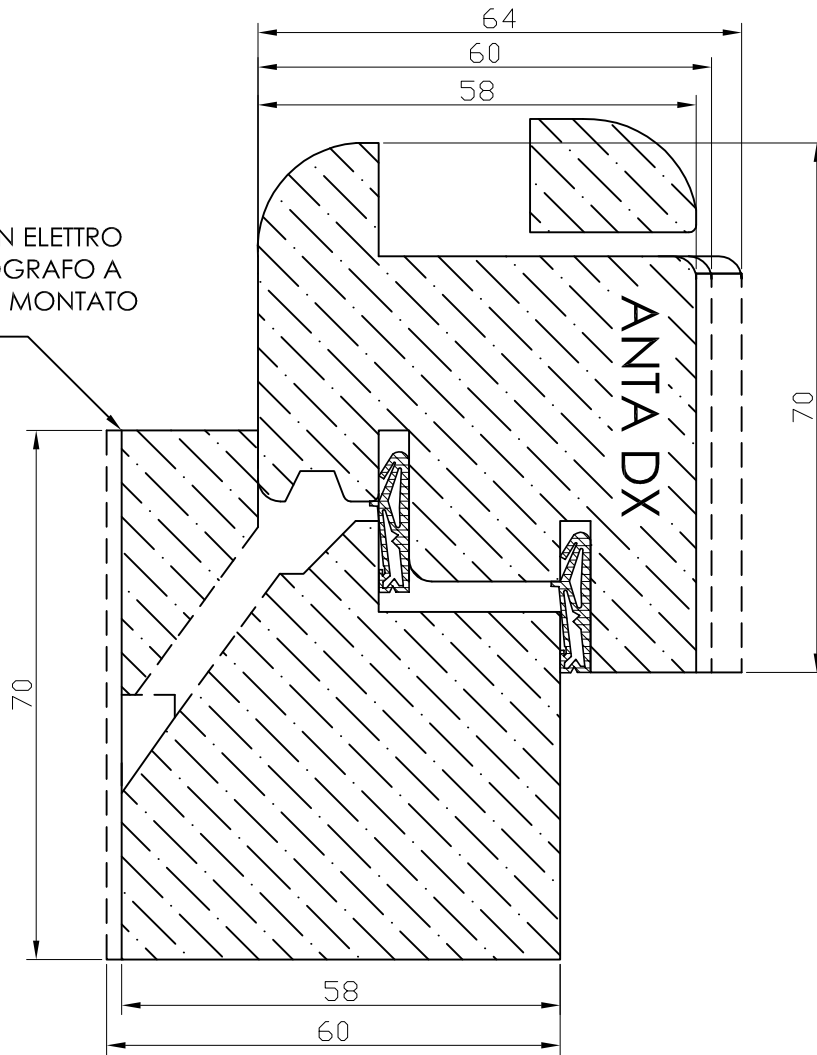

Materiali	Finitura				Peso (g)	Cliente						
	Scala	1:1	Foglio	1/1	Formato	A4	Operatore	A.Sacchini	Data	07/07/06		Cod. Prog.
	Descrizione											Cod. Dis.
SCHEMA DI MONTAGGIO												

R5 CON ELETTRO
PANTOGRAFO A
TELAIO MONTATO

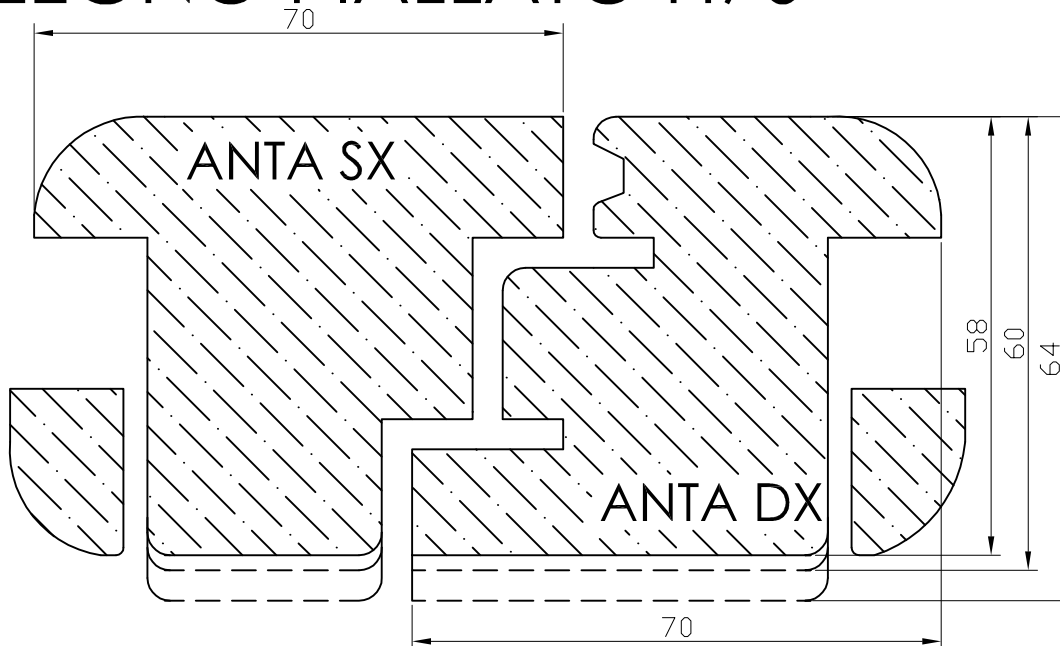

LEGNO PIALLATO H70



Materiali	Finitura		Peso (g)		Cliente		
	Scala	Foglio	Formato	Operatore	Data		Cod. Prog.
	1:1	1/1	A4	A.Sacchini			Cod. Dis.
Descrizione SEZIONE VERTICALE FINESTRA EASY WINDOW TOP SOFT LINE							

TENONATURA TRAVERSO TELAIO - LAV. 1

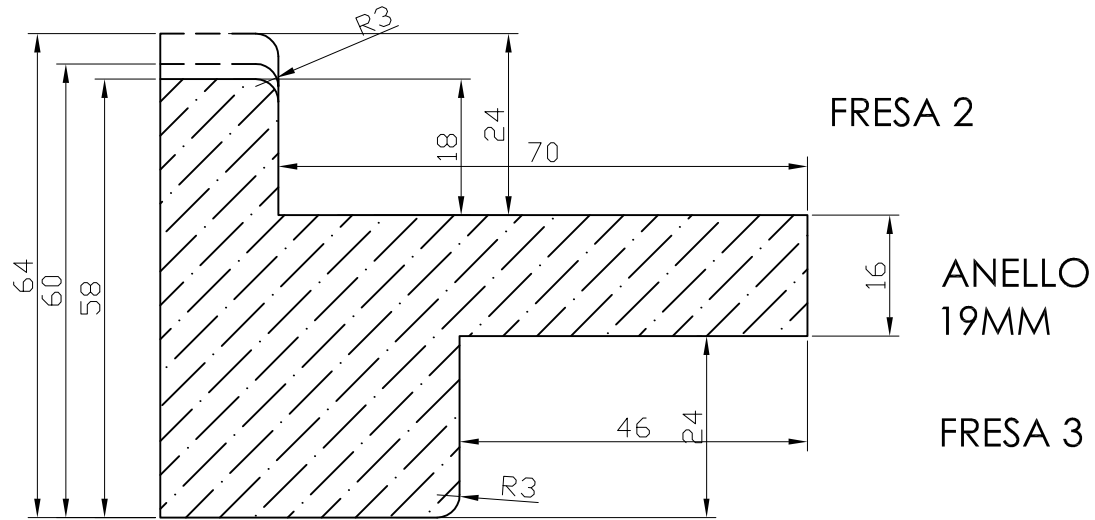

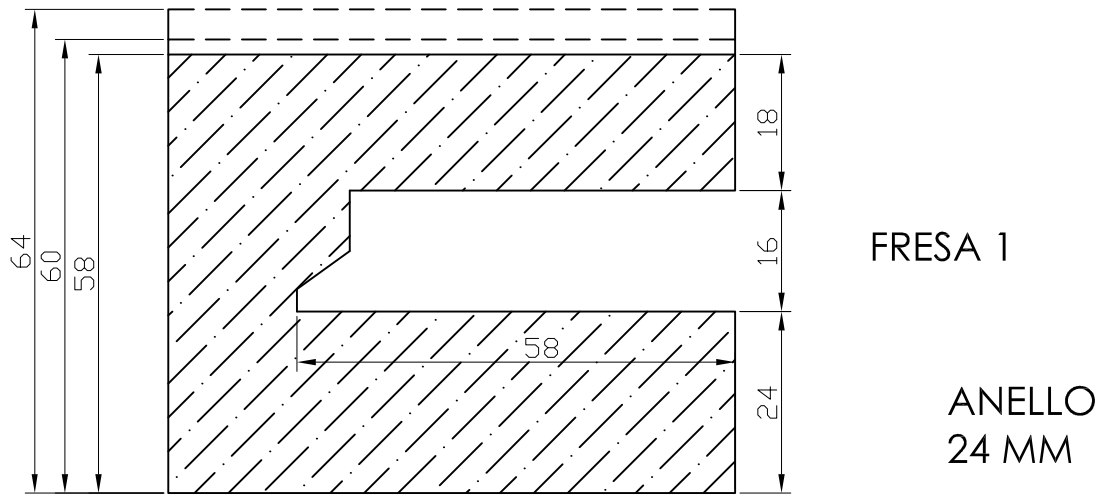

TENONATURA MONTANTI TELAIO - LAV. 2

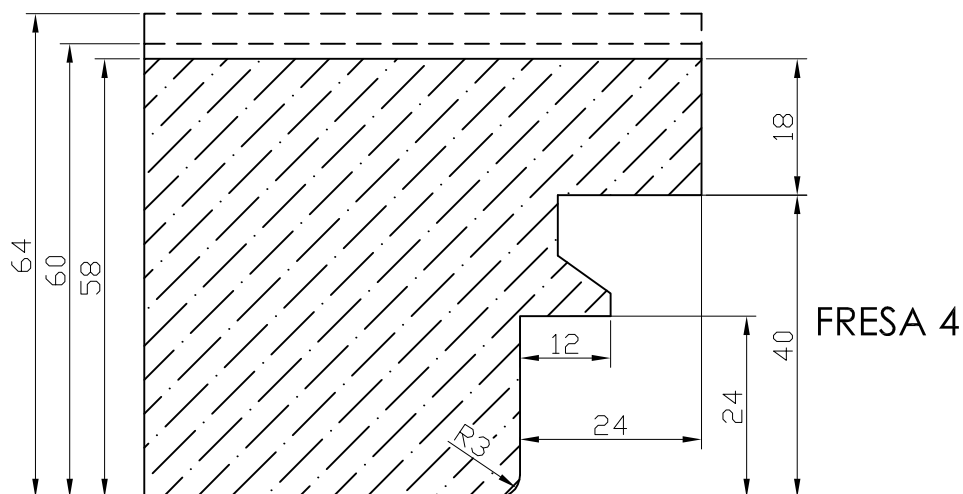

SQUADRATURA TELAIO, MONTANTI, TRAVERSI - LAV. 3



Materiali	Finitura		Peso (g)		Cliente	
	Scala	Foglio	Formato	Operatore	Data	 Cod. Prog.
	1:1	1/1	A4	A.Sacchini		Cod. Dis.
Descrizione SCHEMA DI MONTAGGIO						

TENONATURA TRAVERSO ANTA - LAV. 4

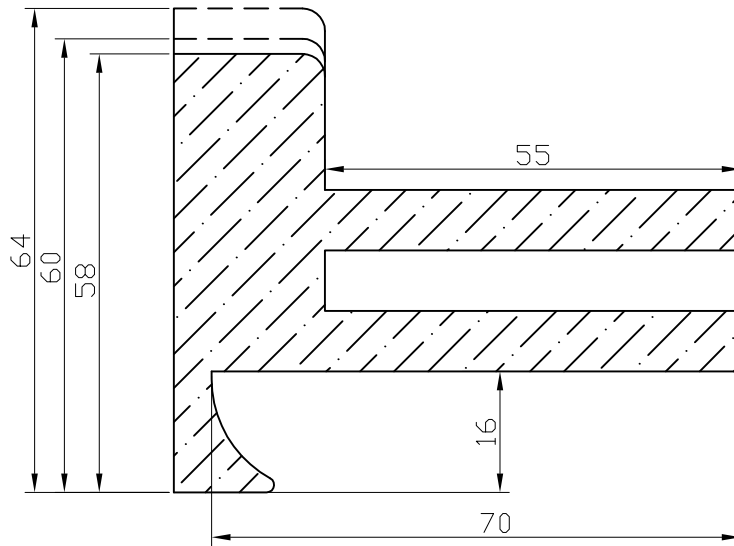

FRESA 7

ANELLO 9.3MM

FRESA 8

ANELLO 10.1MM

FRESA 9

TENONATURA MONTANTI ANTA - LAV. 5

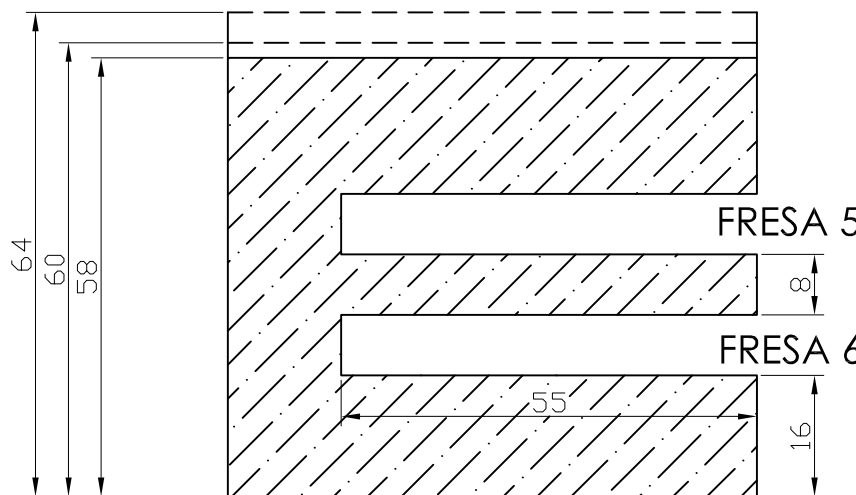

FRESA 5

ANELLO 8.1 MM

FRESA 6

ANELLO 16.2

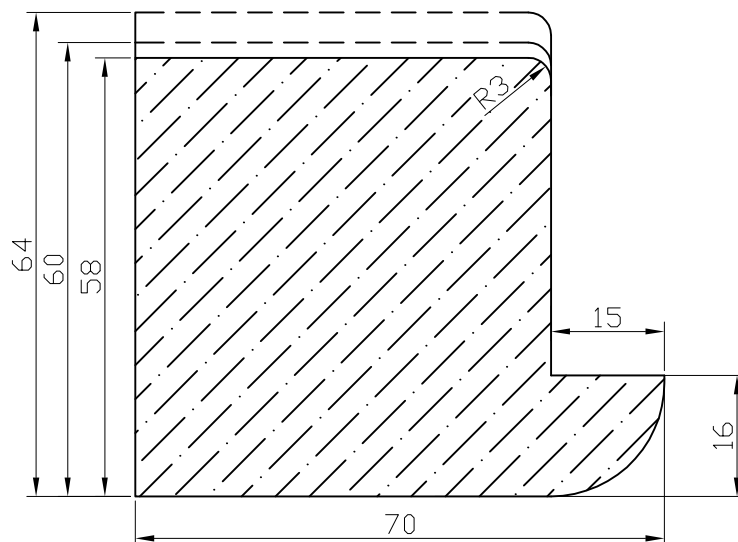

SQUADRATURA INTERNO ANTA - LAV. 6



FRESA 10

ANELLO 2.3 MM

FRESA 11

Materiali	Finitura				Peso (g)	Cliente	
	Scala	Foglio	Formato	Operatore	Data		Cod. Prog.
	1:1	1/1	A4	A.Sacchini			Cod. Dis.
Descrizione							
SCHEMA DI MONTAGGIO							

SQUADRATURA ANTA SINISTRA - LAV. 7

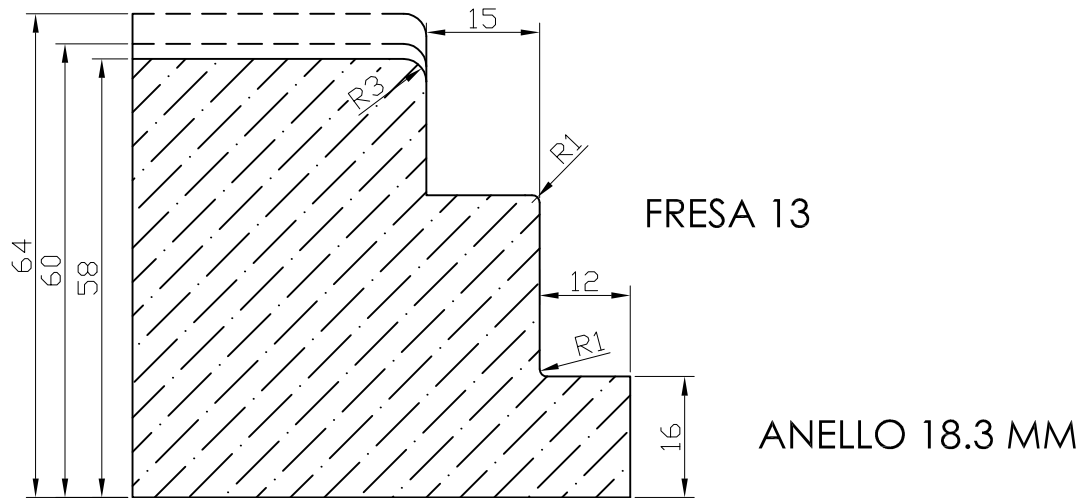

SQUADRATURA ANTA DX 7 LATI - LAV. 8

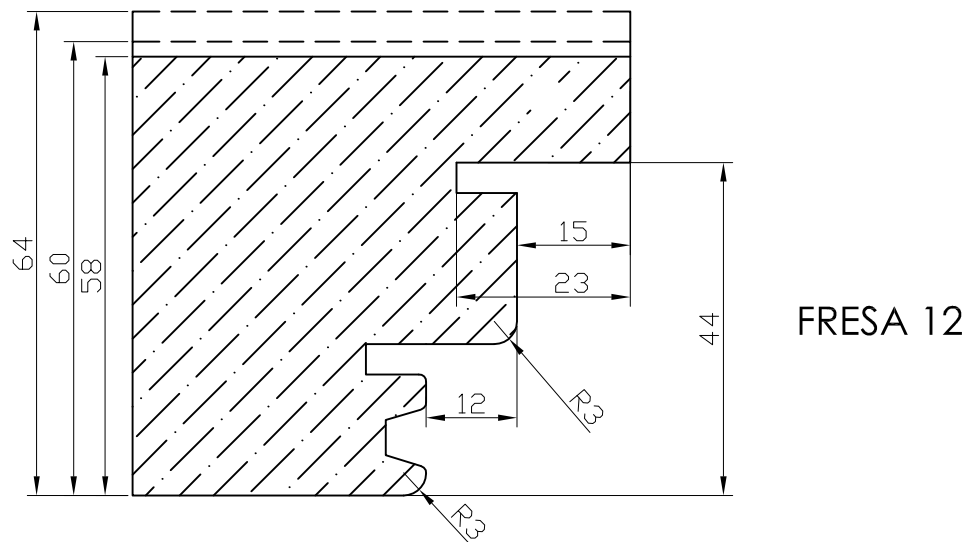

	Materiale Finitura Scala 1:1 Foglio 1/1 Formato A4 Operatore A.Sacchini Descrizione SCHEMA DI MONTAGGIO	Peso (g) Cliente Cod. Prog. Cod. Dis.
---	--	--

SEDE FERRAMENTA SU ANTA DESTRA - LAV. 9

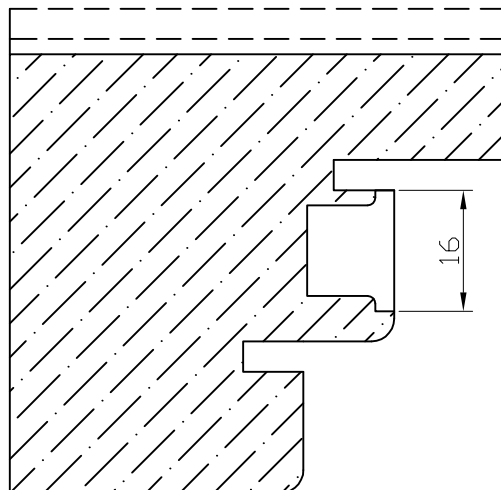

FRESA 14

ANELLO 22 MM

CREAZIONE LISTELLO FERMA VETRO

L= DIFFERENZA TRA SPESSORE LEGNO
FINESTRA E VETRO DA
UTILIZZARE

ESEMPIO:

VETRO CAMERA DA 20 mm
L= 22 PER LEGNO 58
L= 24 PER LEGNO 60
L= 28 PER LEGNO 64

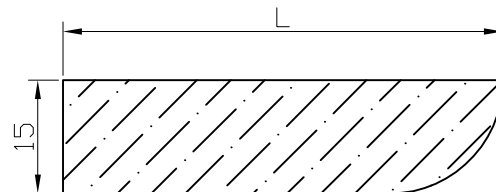
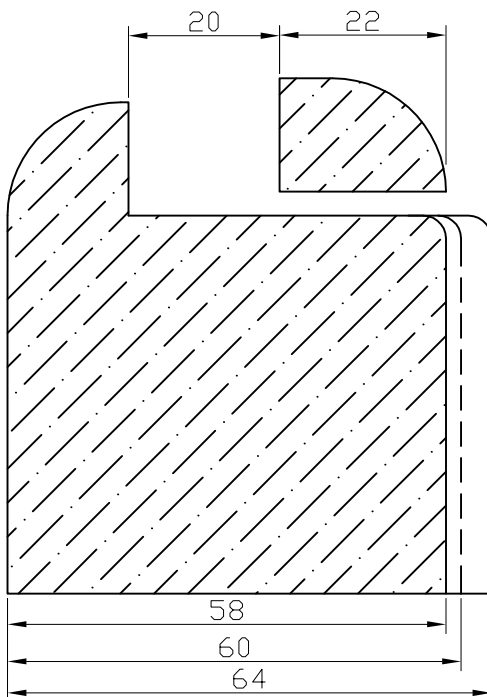

PER PROFILO
LISTELLO
UTILIZZARE LA
FRESA 11

	Materiale Finitura Scala 1:1 Foglio 1/1 Formato A4 Operatore A.Sacchini Data Descrizione SCHEMA DI MONTAGGIO	Peso (g) Cliente Cod. Prog. Cod. Dis.
---	--	--

BRICOSERGIO - GUIDA ALL'ACQUISTO DI MACCHINE PER IL LEGNO

web site: www.bricosergio.it - Email: info@bricosergio.it - Tel 02320621763 - cell. 333 6147146 - Fax 02 700536511